



MANUAL DE ENVIO DE ARCHIVOS

ATENÇÃO AS ORIENTAÇÕES

- Antes de iniciarmos, é necessário que se saiba de algumas regras básicas para que você receba um produto com a qualidade **Adamant Visual**. -

1- Todos os gabaritos tem como padrão algumas linhas, são eles, **margem de segurança, sangria e corte final**, exemplo:

Linhas 1,2 e 3

Ex: Corel Draw

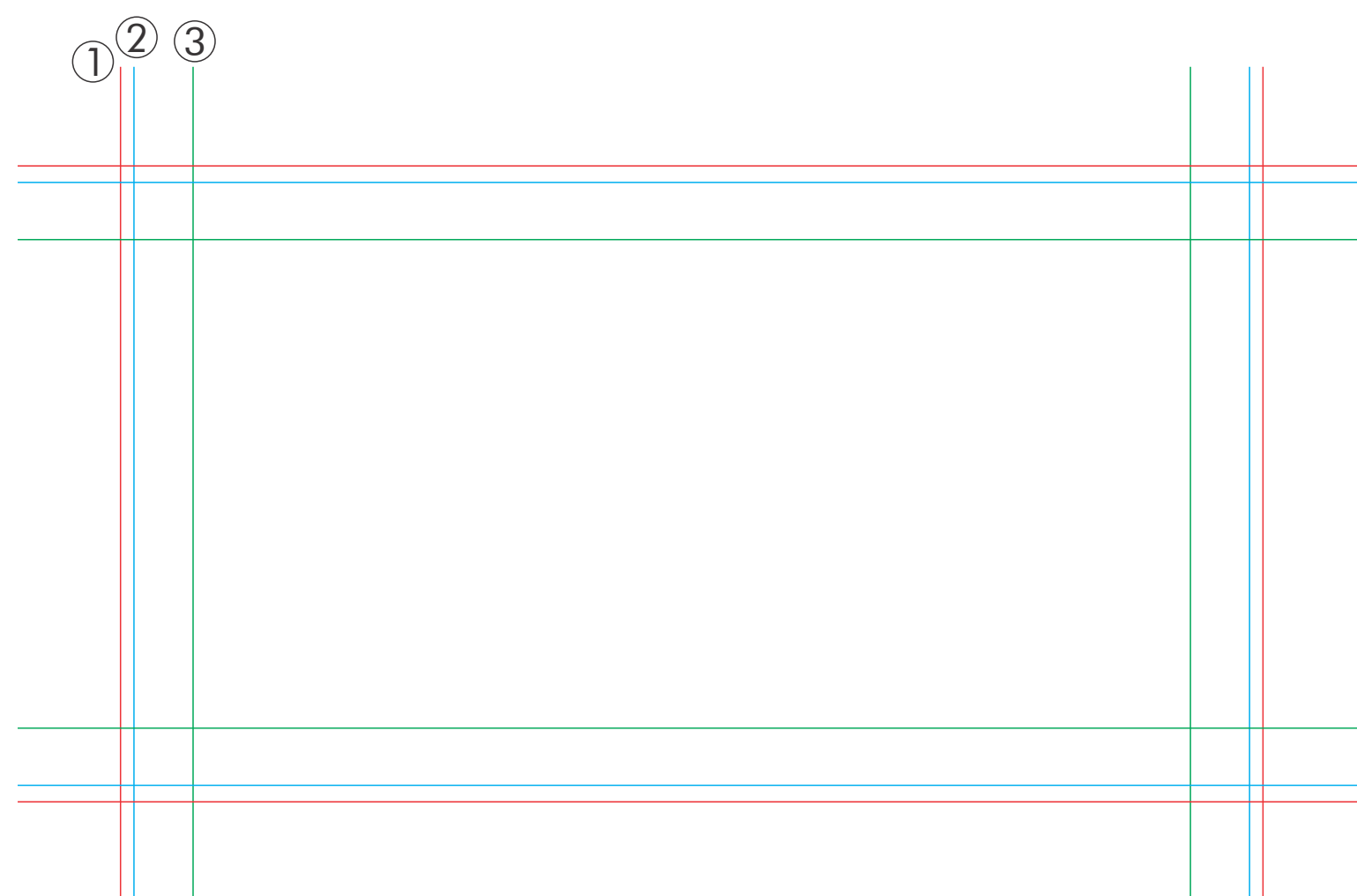

- ① Sangria
- ② Corte Final
- ③ Margem de Segurança

Ex: Photoshop / Illustrator

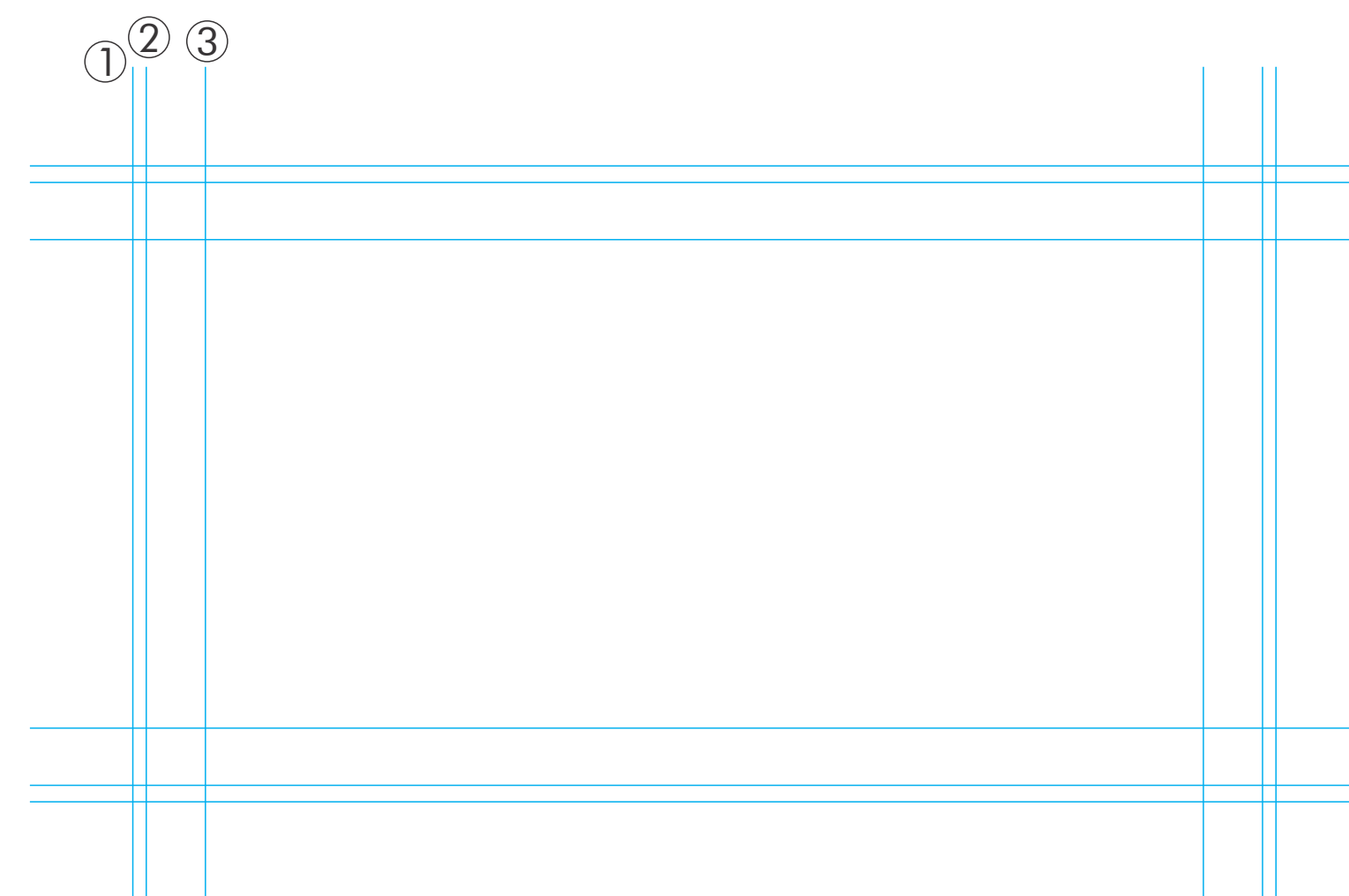

- ① Sangria
- ② Corte Final
- ③ Margem de Segurança

ATENÇÃO AS ORIENTAÇÕES

- Antes de iniciarmos, é necessário que se saiba de algumas regras básicas para que você receba um produto com a qualidade **Adamant Visual**. -

2 - Mas também existem alguns gabaritos que possuem, além das linhas padrões, outras linhas, que são elas: **VINCO, DOBRA, COSTURA E SERRILHA**, veja alguns exemplos:

Ex: Corel Draw

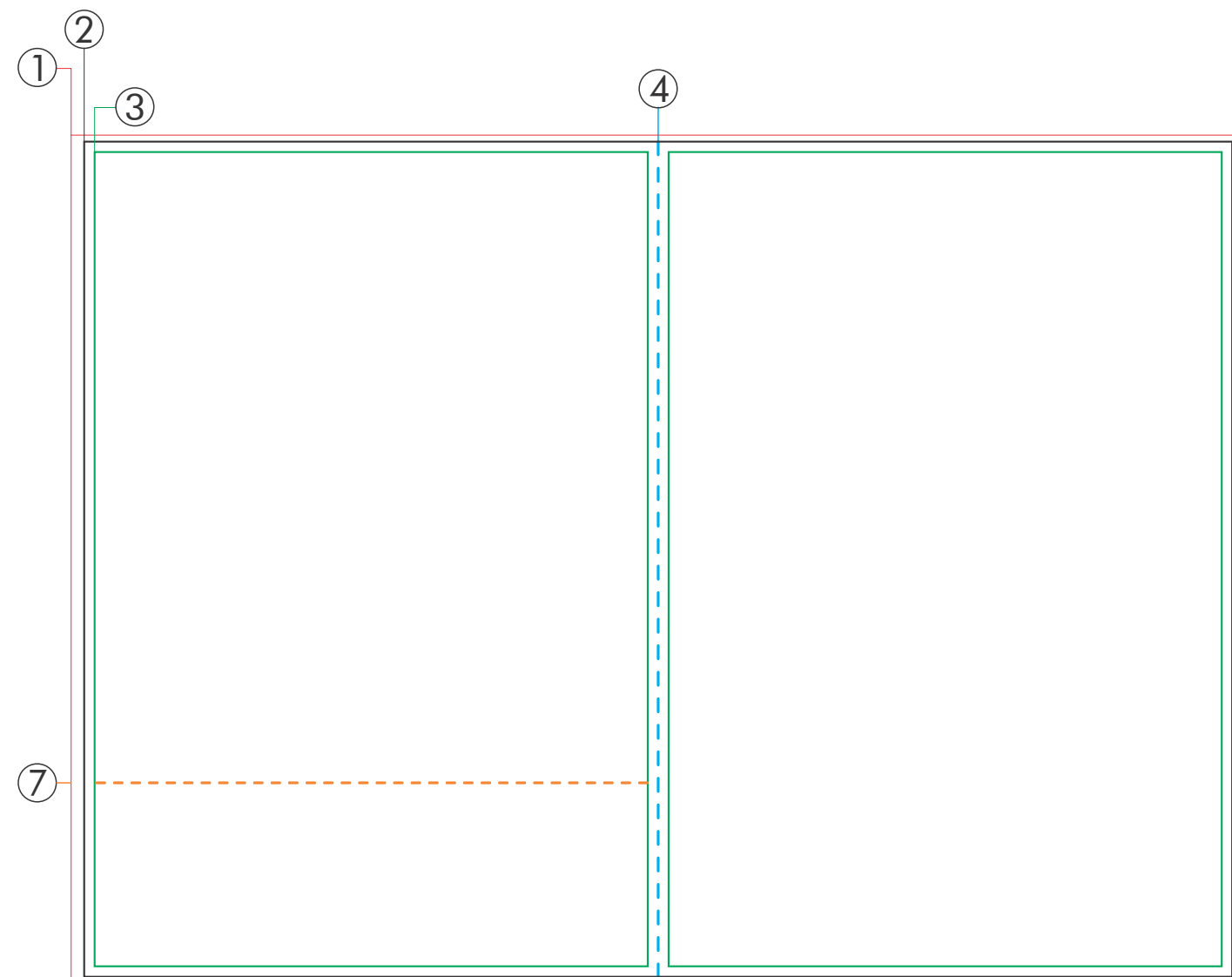

- ① Sangria
- ② Corte Final
- ③ Margem de Segurança
- ④ Vinco
- ⑦ Serrilha

Ex: Photoshop / Illustrator

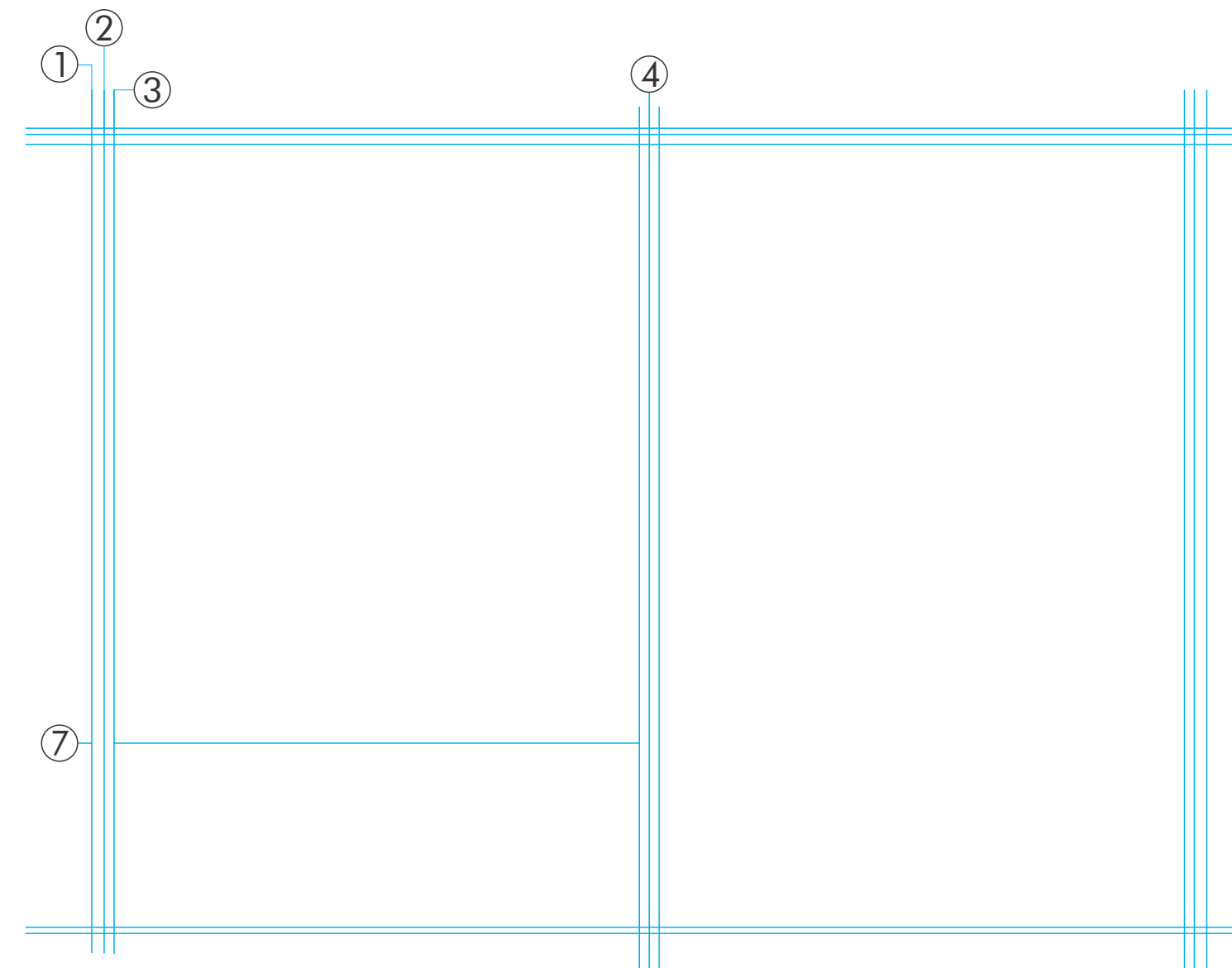

- ① Sangria
- ② Corte Final
- ③ Margem de Segurança
- ④ Vinco
- ⑦ Serrilha

ATENÇÃO AS ORIENTAÇÕES

- Antes de iniciarmos, é necessário que se saiba de algumas regras básicas para que você receba um produto com a qualidade **Adamant Visual**. -

Ex: Corel Draw

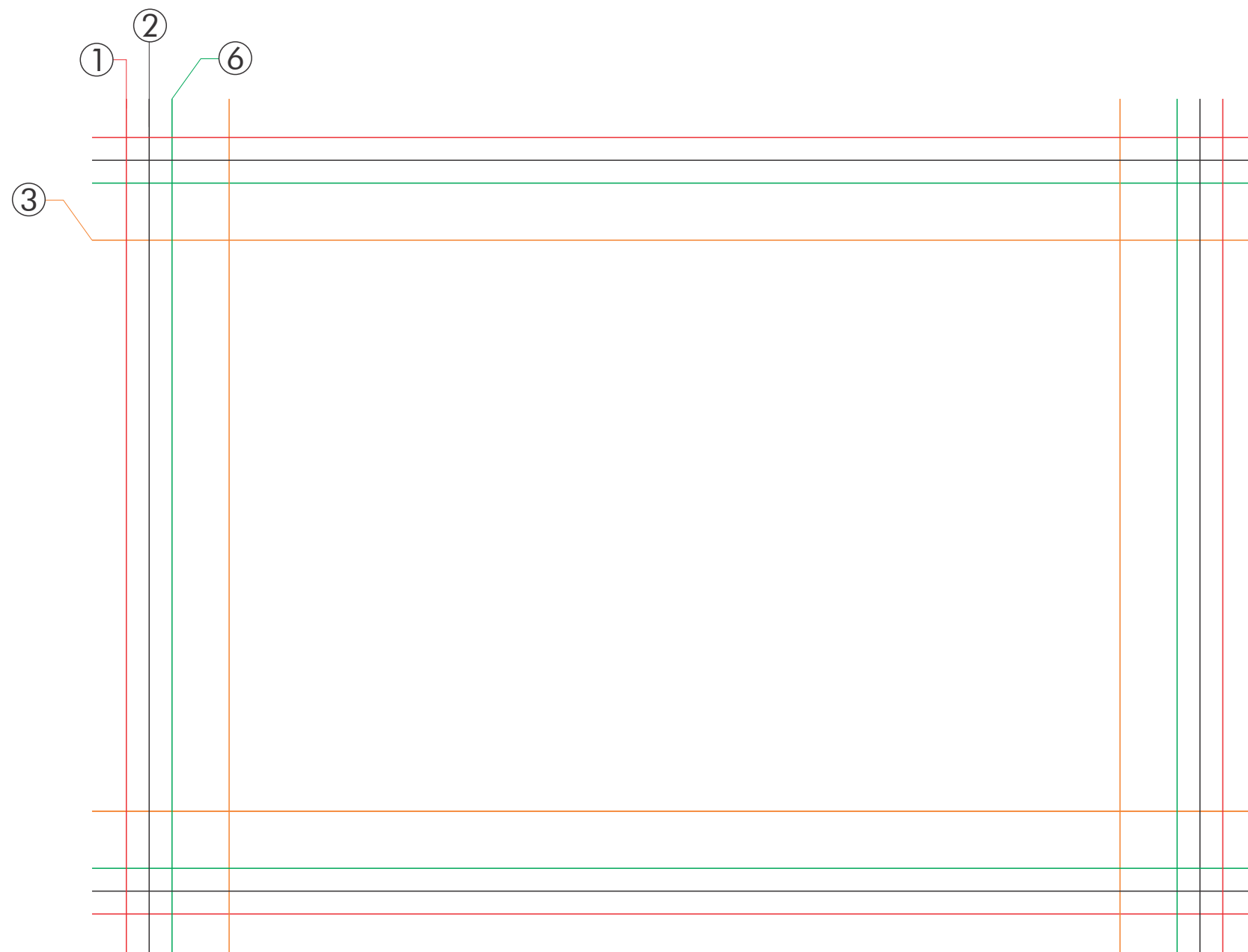

- ① Sangria
- ② Corte Final
- ③ Margem de Segurança
- ⑥ Costura

Ex: Photoshop / Illustrator

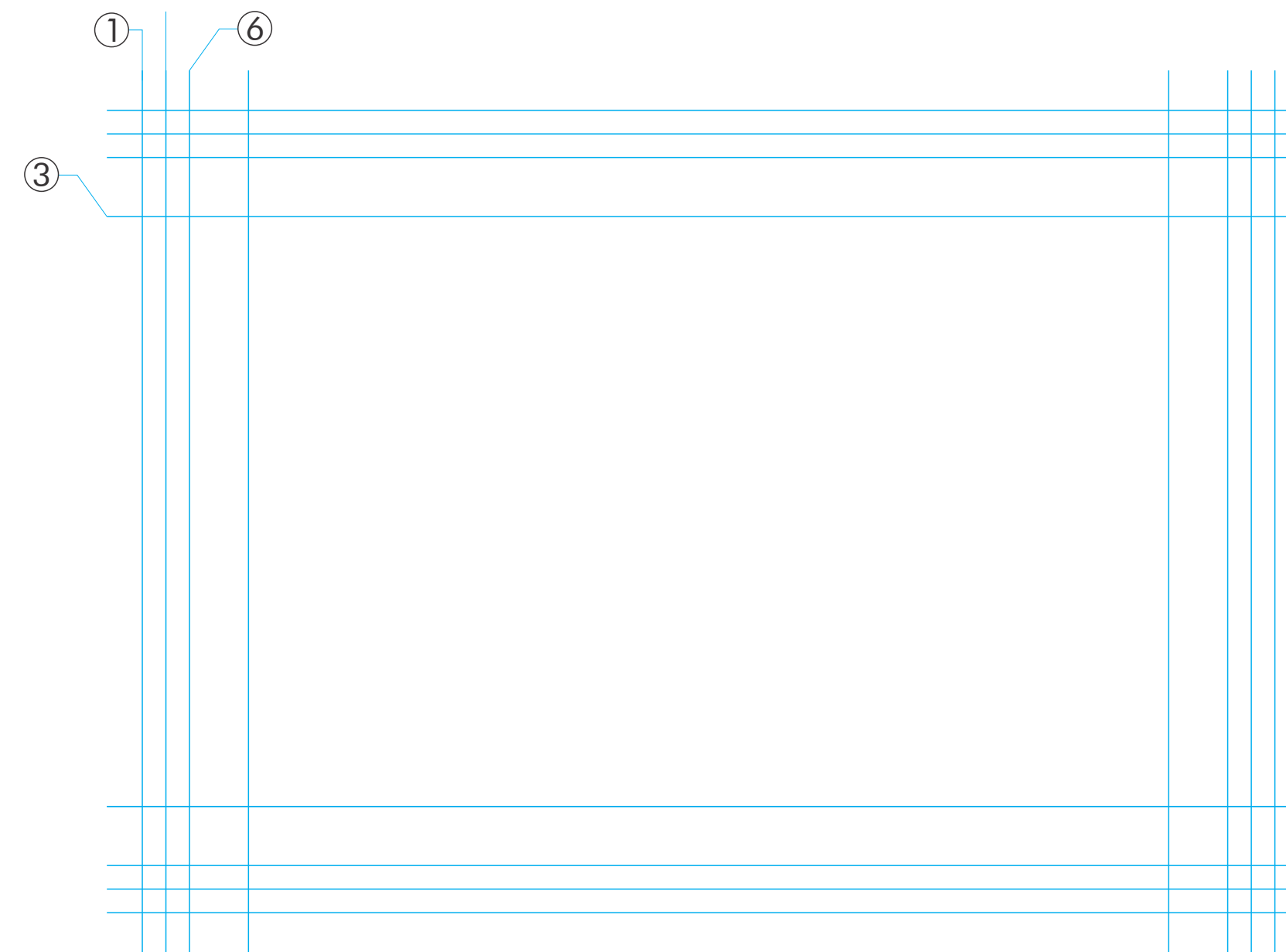



- ① Sangria
- ② Corte Final
- ③ Margem de Segurança
- ⑥ Costura

ATENÇÃO AS ORIENTAÇÕES

- Após aprender o passo a passo sobre os padrões dos gabaritos, siga as orientações a seguir:

▶  - Sempre coloque a sua arte dentro da área de impressão.

▶  - Sempre desenvolva a sua arte em CMYK (ciano, magenta, amarelo e preto). Cores em RGB serão convertidas automaticamente CMYK.

▶  - Nunca altere o tamanho do palco (espaço) da arte.

▶  - Utilize no mínimo imagens com a resolução (qualidade) de 250 a 300dpi para uma melhor qualidade de impressão.

▶  - Nunca use fontes menores que 8pt, ou linhas em que a espessura mínima seja 0,25mm (milímetros).

▶  - Para que a sua arte impressa não tenha variações nas cores é necessário verificar se no arquivo não existem objetos ou textos com a opção de sobreposição ativada.

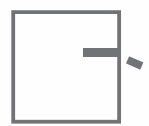
▶  - Não coloque informações que você considera importantes perto da borda da sua arte, para evitar problemas de corte.

▶  - Nunca use a composição de tinta da cor preta no seu máximo (C 100 M 100 Y100 K 100), para evitar que a sua impressão saia decalcada (manchado).

Sua arte será desenvolvida na:

Vertical (retrato)

ou

Horizontal (paisagem)

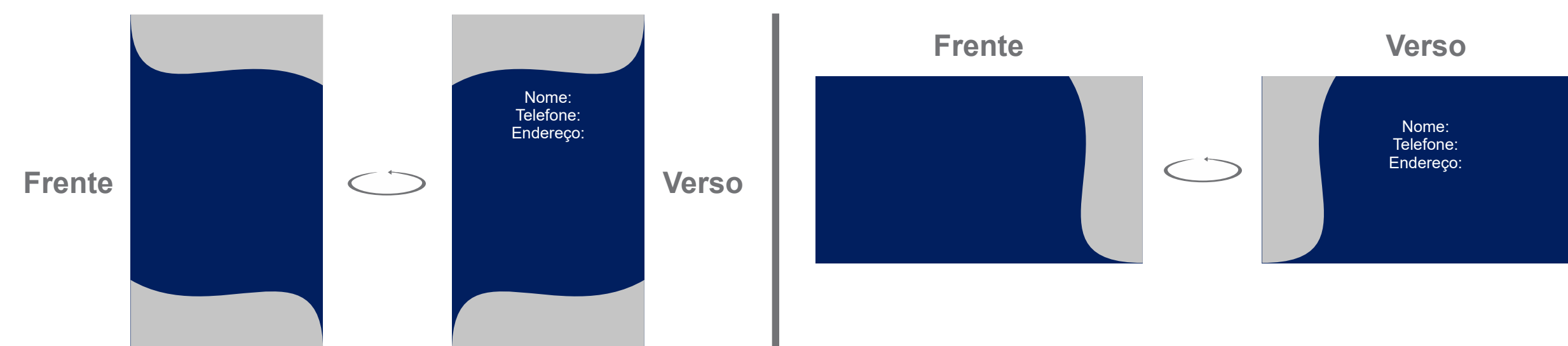

*Lembre-se que toda a impressão deverá ser montada sempre na posição de leitura. Ou seja pé com pé ou cabeça com cabeça.

Se seu produto tiver arte apenas na frente, desconsidere o verso e crie sua arte em apenas uma área de impressão.

ATENÇÃO AS ORIENTAÇÕES

- Siga a nossa legenda numerada e ajuste a sua arte de acordo.

- Veja um exemplo de nossas legendas aplicada:

1

Sangria

Linha que indica até onde sua arte deve se estender. Preencha toda a área de sangria para que, quando seu produto for cortado, não tenha filetes brancos indesejados no produto final.

2

Corte final

Linha que indica o corte do produto e com isso, o seu tamanho final. Não deixe informações importantes sobre ou para fora desta linha, pois serão cortadas.

3

Margem de segurança

Linha que serve para delimitar a área considerada segura, ou seja, área onde o corte não consegue alcançar. Coloque todas as informações importantes dentro desta área.

4

Vinco

Linha que indica local de vinco do produto. Não deixe informações importantes sobre essa linha (como pequenos textos). Isso pode prejudicar a leitura. Obs: Todo o vinco é feito em gramatura superior a 170gm. E vale lembrar que todo produto com vinco vem aberto para ser montado.

5

Dobra

Linha que indica local de vinco do produto. Não deixe informações importantes sobre essa linha (como pequenos textos). Isso pode prejudicar a leitura. Obs: Todo dobra é feita em gramatura inferior a 170gm. E vale lembrar que todo produto com dobra já vem fechado.

6

Costura

Em casos de produtos em tecido, essa linha servirá para delimitar a área em que a costura irá ocorrer. Evite colocar textos muito pequenos próximo a essa linha.

7

Serrilha

Linha que indica onde o produto será destacado. Não insira informações próximas a essa linha, pois poderá ocorrer variações nessa linha. Evite também textos muito pequenos próximos a linha.

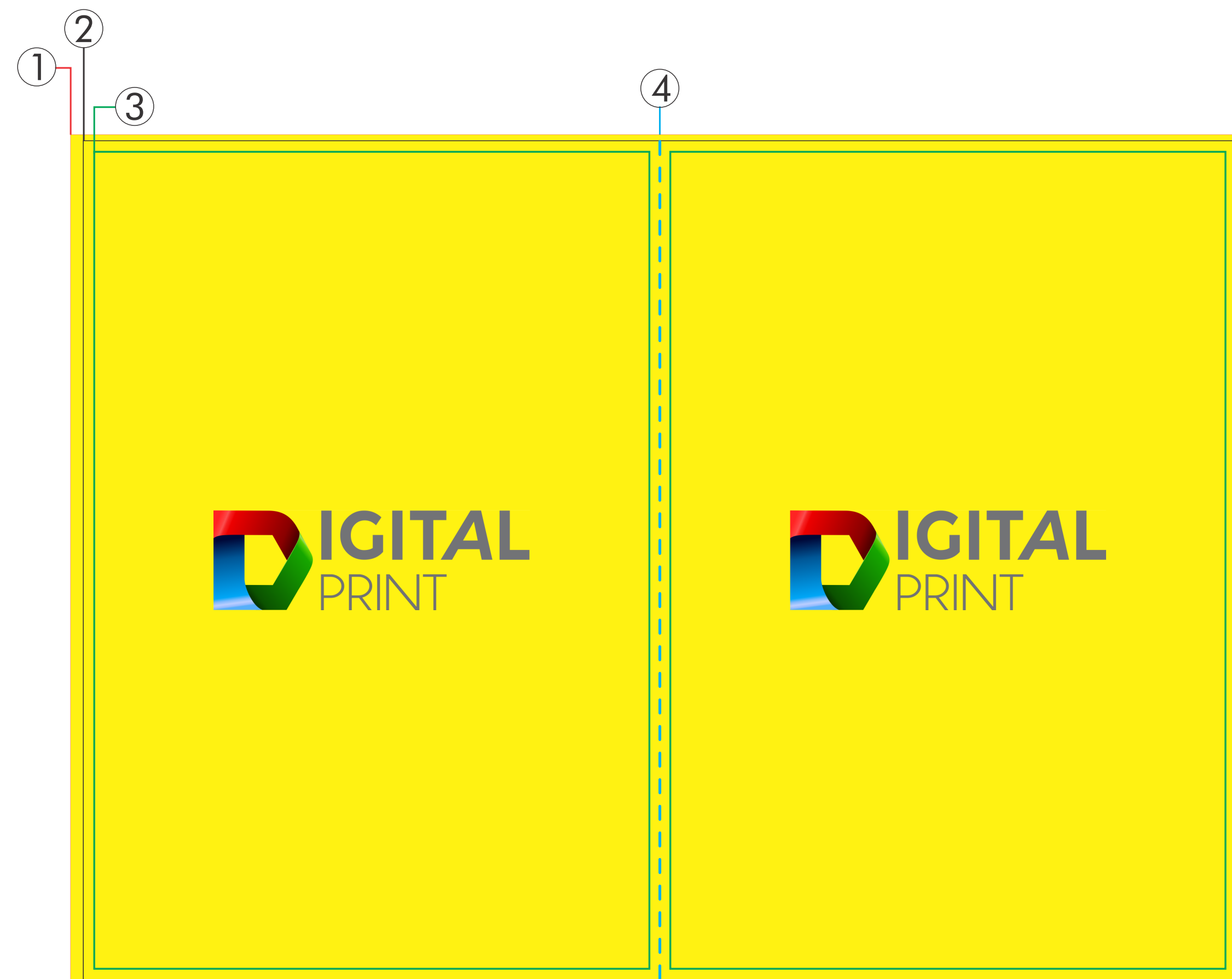

1- SANGRIA 2- CORTE FINAL 3 - MARGEM DE SEGURANÇA 4 - VINCO

ATENÇÃO AS ORIENTAÇÕES

- O seu produto possui verniz localizado, aplicação de branco ou corte especial? Saiba como criar cada arquivo:

➤ ADESIVOS COM CORTE ESPECIAL

Todos os nossos adesivos com corte especial precisam vir acompanhados de uma faca (**CONTORNO**) e esse contorno deve vir obrigatoriamente em vetor (formato aberto / desenho), e poderão ser enviados separados informando apenas a quantidade. Veja o exemplo:



IMAGEM

FAÇA PARA
MEIO CORTE

➤ MATERIAIS RÍGIDOS (PLACAS) COM CORTE ESPECIAL OU APLICAÇÃO DE BRANCO LOCALIZADO

Todos os nossos rígidos impressos com corte especial precisam vir acompanhados de uma faca (**CONTORNO**) e esse contorno deve vir obrigatoriamente em **VETOR** (formato aberto / desenho), e poderão ser enviados separados informando apenas a quantidade. Para a aplicação de branco localizado em materiais como o acrílico, adesivos transparentes e adesivos retroversos (colados por dentro), por exemplo, basta criar uma cópia da sua arte e colocá-la com o preenchimento em preto, demarcando aonde será aplicado a cor branca.

Veja o exemplo:



ARTE



COM CORTE ,DEVERÁ
CONTER A FACAS
DE CORTE EM VETOR.

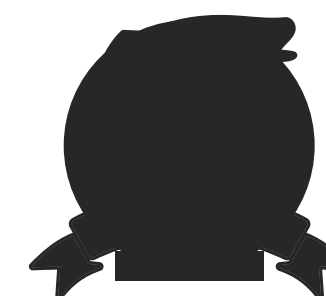

MÁSCARA DE BRANCO
LOCALIZADO.

Adesivos retr oversos (colados por dentro do vidro) precisam vir espelhados. Veja o exemplo:



ARTE



COM CORTE ,DEVERÁ
CONTER A FACAS
DE CORTE EM VETOR.

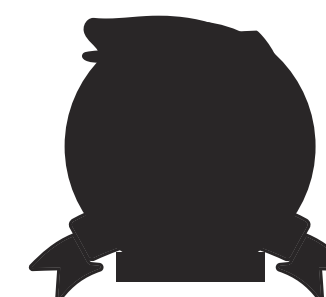

MÁSCARA DE BRANCO
LOCALIZADO.

➤ IMPRESSOS COM VERNIZ LOCALIZADO

Os nossos impressos com verniz localizado levam uma camada de verniz nas informações que você escolher, proporcionando um destaque com muito brilho, trazendo sofisticação ao seu impresso.

Para indicar aonde será a aplicação do verniz local, basta criar uma cópia da sua arte, excluir as informações em que você não quer aplicar o verniz, e colocar as informações que você quer com o preenchimento em preto, demarcando aonde será aplicado o verniz.

Veja o exemplo:



ARTE



MÁSCARA DE VERNIZ LOCALIZADO

*Para que seja produzido de forma correta, é **necessário enviar cada informação separadamente.**

Ex.: frente(página1) - máscara da frente(página2)
verso(página3) - máscara do verso(página4).

6 - Resumo de como finalizar o seu arquivo:

Faça uma revisão do seu arquivo de forma detalhada.

- 1- Verifique se todo o seu texto está correto e maior que 8pt (ou maiores que 0,25mm de espessura).
- 2 - Converta todos os textos em curvas.
- 3 - Agrupe todo o seu arquivo, para que não haja a possibilidade de perda de informações na arte.
- 4 - Delete o gabarito para que não saia na sua impressão.
- 5 - Ao exportar o seu arquivo para PDF, lembre-se que a predefinição correta é PDF/X1-A
- 6 - Salve seu arquivo em PDF/X-1a sem as marcas de corte
- 7 - Certifique-se que toda a sua arte esteja na paleta de cor CMYK, caso não esteja, faça sempre a conversão para não haver variação nas cores.

www.digitalprintmacae.com.br

